

# NETWORK CAMERA (ネットワークカメラ)



Eco-Savvy 2.0 Series

## DH-SD42C212TN-HN

2メガピクセル 12倍  
ネットワーク PTZ ドーム型カメラ



### ● 特長

- 強力 12 倍光学ズーム
- 2ストリーム エンコーディング対応
- 最大解像度 30fps@1080P, 60fps@720P
- WDR, Day/Night (ICR), DNR (2D&3D), Auto iris, Auto focus, AWB, AGC, BLC
- パンの範囲: 360° エンドレス, 速度最大 300° /s
- プリセット最大 300, 5 オートスキャン, 8 ツアー, 5 パターン
- ビルトインアラーム: 2 入力 1 出力
- DH-SD プロトコルによる 3D インテリジェントポジショニング
- IK10( オプション), POE+

### ● 外形寸法図 (mm)

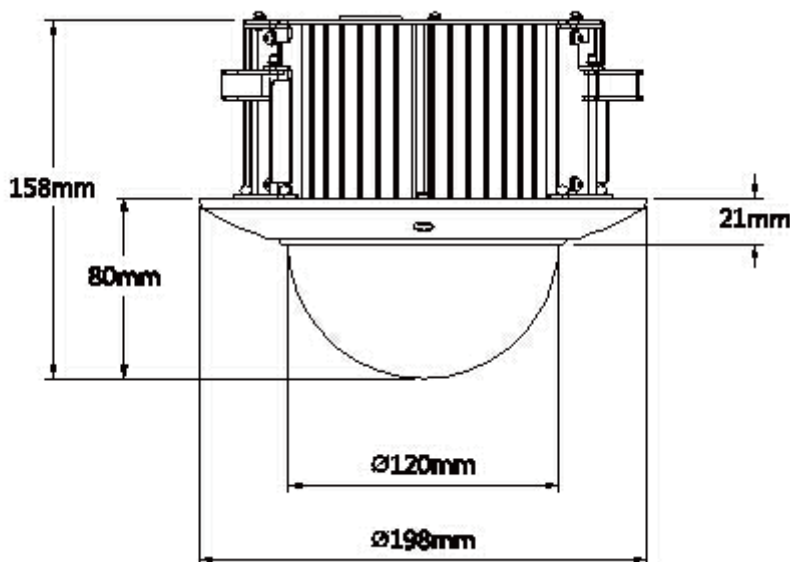

※製品の仕様、外観は改良のため予告なく変更する場合があります

# NETWORK CAMERA (ネットワークカメラ)



Eco-Savvy 2.0 Series

## DH-SD42C212TN-HN

### ● 技術仕様

型式	DH-SD42C212TN-HN		
<b>カメラ</b>		<b>カメラ機能</b>	
イメージセンサー	1/2.8" Exmor CMOS	Day/Night	オート(ICR)/カラー/白黒
有効画素数	1944(H) x 1092(V) 2メガピクセル	逆光補正	BLC / HLC / WDR (120dB)
水平解像度	1000TVL以上	ホワイトバランス	オート, ATW, 屋内, 屋外, マニュアル
走査方式	プログレッシブ	ゲインコントロール	オート/マニュアル
電子シャッタースピード	1/3秒~1/30,000秒	ノイズリダクション	2D / 3D
最低被写体照度	カラー : 0.05Lux/F1.6 白黒 : 0.005Lux/F1.6	プライバシーマスク	24エリア
S/N比	55dB以上	デジタルズーム	16倍
<b>レンズ</b>		<b>オーディオ</b>	
焦点距離	5.1mm~61.2mm(12倍光学ズーム)	圧縮方式	G.711a / G.711u(32Kbps) / PCM(128Kbps)
最大口径	F1.6~F3.0	インターフェース	1入力/1出力
フォーカスコントロール	オート/マニュアル	<b>外部インターフェース</b>	
視野角	水平 : 51.3° ~4.64°	メモリスロット	マイクロSD, 最大128GB
フォーカス範囲	100mm~1000mm	アラーム	2入力/1出力
<b>パンチルトズーム(PTZ)</b>			
旋回範囲	パン : 0° ~360° エンドレス旋回, チルト : -2° ~90°, オートフリップ : 180°		
手動操作スピード	パン : 0.1° ~300° /秒, チルト : 0.1° ~120° /秒		
プリセットスピード	パン : 300° /秒, チルト : 200° /秒		
プリセット数	300(DH-SD)		
PTZモード	5パターン, 8ツアー, 5オートスキャン, オートパン		
スピードの設定	人物に合わせたピント/速度の適応制御		
電源起動動作	PTZカメラとレンズは前の状態に自動復元		
無操作時の動作	時間に動作 (プリセット/パン/スキャン/ツアー/パターン) を設定可能		
<b>ビデオ</b>			
圧縮方式	H.264 / MJPEG		
解像度	1080P(1920×1080) / 720P(1280×720) / D1(704×480) / CIF(352×240)		
フレームレート	メインストリーム	1080P/D1(1~30fps) / 720P(1~60fps)	
	サブストリーム1	D1/CIF(1~30fps)	
	サブストリーム2	720P/D1/CIF(1~30fps)	
ビットレート	H.264:448K~8,192Kbps, MJPEG:56K~20,480Kbps		
<b>インテリジェント機能</b>			
IVS (オブション)	トリップワイヤー, 侵入検出, 不法投棄検出, 持ち出し検出		
顔検出	対応		
<b>ネットワーク</b>		<b>一般仕様</b>	
イーサネット	RJ-45(10/100Base-T)	電源	AC24V/1.5A(±10%), POE plus(802.3at)
プロトコル	IPv4/IPv6, HTTP, HTTPS, SSL, TCP/IP, UDP, UPnP, ICMP, IGMP, SNMP, RTSP, RTP, SMTP, NTP, DHCP, DNS, PPPOE, DDNS, FTP, IP Filter, QoS, Bonjour	消費電力	12W
互換性	ONVIF PSIA CGI	動作温度・湿度範囲	-20°C~60°C / 90% RH以下
最大ユーザーアクセス数	20ユーザー	耐衝撃性能	IK10 (オブション)
スマートフォン	iPhone, iPad, Android, Windows Phone	外形寸法	Φ198(mm) x 158(mm)
		重量	2.3Kg

### お問い合わせ

防犯用品販売 防犯カメラ工事



公益社団法人日本防犯設備協会準会員

### 株式会社 アルタクラッセ

本社

〒101-0021 東京都千代田区外神田2-2-17 共同ビル万世5F 57号  
TEL 03-5816-1001 (代表) FAX 03-3253-2232  
Mail info@altaclasse.co.jp URL http://www.altaclasse-store.jp/  
営業時間 10:00~19:00 月~金

秋葉原店(直営)

〒101-0021 東京都千代田区外神田1-8-7 神林ビル1F  
TEL 03-3253-2231 FAX 03-3253-2232  
営業時間 10:00~19:00 年中無休 (年末年始を除く)

※製品の仕様、外観は改良のため予告なく変更する場合があります