

NETWORK CAMERA (ネットワークカメラ)



Ultra-Smart Series Vari-Focal Bullet

DH-IPC-HFW8281EN-Z

2メガピクセル スターライトフル HD
ネットワークカメラ



● 特長

- 1/1.9" 2メガピクセルプログレッシブスキャン CMOS
- H.264&MJPEG デュアルコーデック対応
- スマートトリプルストリーム対応
- 解像度 1080P (1920 x 1080) @50/60fps
- スターライト：0.005Lux/F1.65(カラー)
- ウルトラ WDR 最大 120db
- ウルトラ 3D DNR
- 霧補正, ROI, EIS 機能対応
- スマート検出対応
- インテリジェント機能対応
- 4～8mm バリフォーカル モータライズドレンズ
- 防水防塵性能 IP66
- DC12V, PoE 規格の給電必要

● アクセサリ (オプション)



● 外形寸法図 (mm)

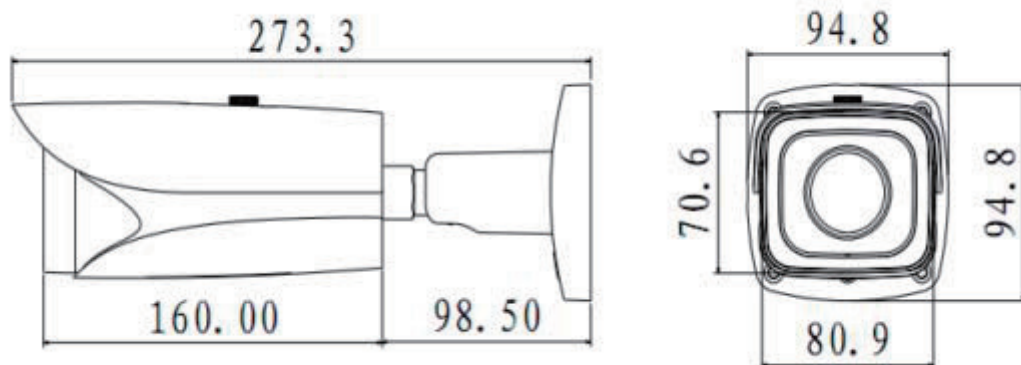

※製品の仕様、外観は改良のため予告なく変更する場合があります

NETWORK CAMERA (ネットワークカメラ)



Ultra-Smart Series Vari-Focal Bullet

DH-IPC-HFW8281EN-Z

● 技術仕様

型式		DH-IPC-HFW8281EN-Z	
カメラ		レンズ	
イメージセンサー	1/1.9" 2メガピクセル CMOS	焦点距離	4~8mm 電動レンズ
有効画素数	1920(H) x 1080(V)	最大口径	F1.65
走査方式	プログレッシブ	フォーカスコントロール	オート
電子シャッタースピード	オート/マニュアル, 1/4秒~1/10,000秒	視野角	水平: 90° (Wide)~58° (Tele)
最低被写体照度	カラー: 0.005Lux/F1.65, IR on: 0Lux/F1.65	レンズタイプ	電動/オートアイリス(DC)
S/N比	50dB以上	マウントタイプ	ボードインタイプ
ビデオ出力	1ポート	ビデオ	
カメラ機能		圧縮方式	H.264/H.264B/H.264H/MJPEG
IR LED最大照射距離	50m	解像度	1080P(1920 x 1080)/720P(1280 x 720)/D1(704 x 480)/CIF(352 x 240)
Day/Night	オート(ICR) / カラー / 白黒	フレームレート	メインストリーム 1080P/720P(1~50/60fps)
逆光補正	BLC/HLC/WDR(120dB)		サブストリーム1 D1/CIF(1~25/30fps)
ホワイトバランス	オート/マニュアル		サブストリーム2 1080P/720P/D1(1~25/30fps)
ゲインコントロール	オート/マニュアル	ビットレート	H.264: 32K~8,192Kb/s
ノイズリダクション	3D		ROI
プライバシーマスク	4エリア		
EIS	対応		
霧補正	対応		
ネットワーク			
イーサネット	RJ-45(10/100Base-T)		
Wi-Fi	無し		
プロトコル	IPv4/IPv6, HTTP, HTTPS, SSL, TCP/IP, UDP UPnP, ICMP, IGMP, SNMP, RTSP, RTP, SMTP, NTP, DHCP, DNS, PPPoE, DDNS, FTP, IP Filter, QoS, Bonjour		
互換性	ONVIF, PSIA, CGI		
最大ユーザーアクセス数	20ユーザー		
スマートフォン	iPhone, iPad, Android, Windows Phone		
オーディオ		外部インターフェース	
圧縮方式	G.711a/G.711u	メモリスロット	マイクロ SD, 最大128GB
インターフェース	入出力各1チャンネル	アラーム	2入力/1出力
スマート機能		一般仕様	
スマート検出	トリップワイヤー, 侵入検出, シーンチェンジ検出, 持ち出し検出, 不法投棄検出, 音声検出, 焦点ずれ検出, 顔検出	電源	DC12V(AC24V, オプション), PoE(802.3af)
インテリジェント機能	人流分析 ヒートマップ	消費電力	最大 12.5W
		動作温度・湿度範囲	-30°C~+60°C, 95%以下
		防水防塵性能	IP66
		外形寸法(W x D x H)	273.3mm(W) x 94.8mm(D) x 94.8mm(H)
		重量	1.25kg

お問い合わせ

防犯用品販売 防犯カメラ工事



公益社団法人日本防犯設備協会準会員

株式会社 アルタクラッセ

本社

〒101-0021 東京都千代田区外神田2-2-17 共同ビル万世5F 57号

TEL 03-5816-1001 (代表) FAX 03-3253-2232

Mail info@altaclasse.co.jp URL http://www.altaclasse-store.jp/

営業時間 10:00~19:00 月~金

秋葉原店(直営)

〒101-0021 東京都千代田区外神田1-8-7 神林ビル1F

TEL 03-3253-2231 FAX 03-3253-2232

営業時間 10:00~19:00 年中無休(年末年始を除く)

※製品の仕様、外観は改良のため予告なく変更する場合があります